

PROJEKTERINGSVÄGLEDNING

LISTTAK



MATAKI



Översikt listtak

Ett tak kan innehålla flera olika detaljer som till exempel skorsten, takljus, och rör genomföringar. Planera takytan noga innan arbetet påbörjas.

I denna projekteringsvägledning finner du de vanligast förekommande detaljerna på tak.

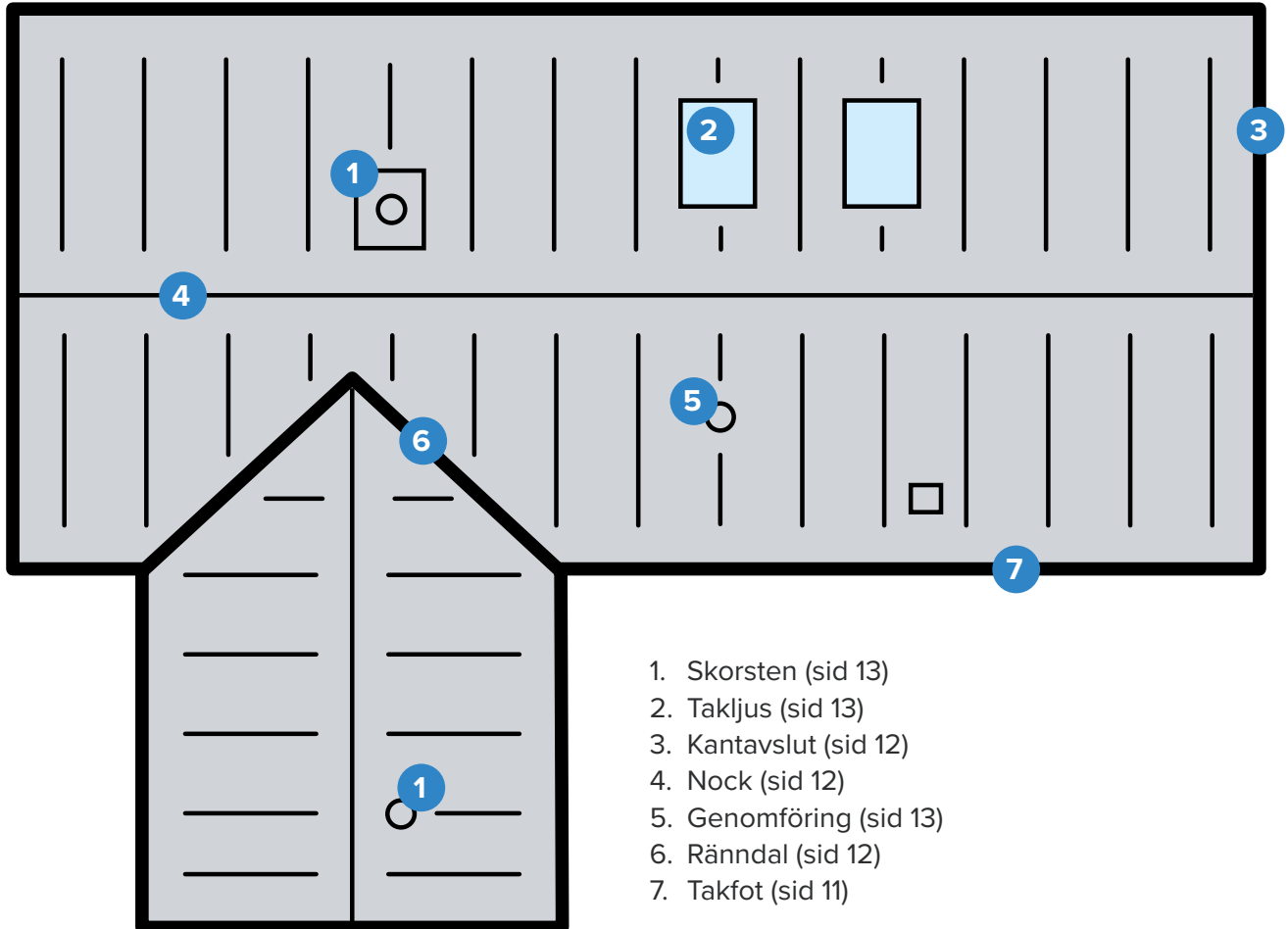

Författare: Mikael Kemp, Jonas Haglund

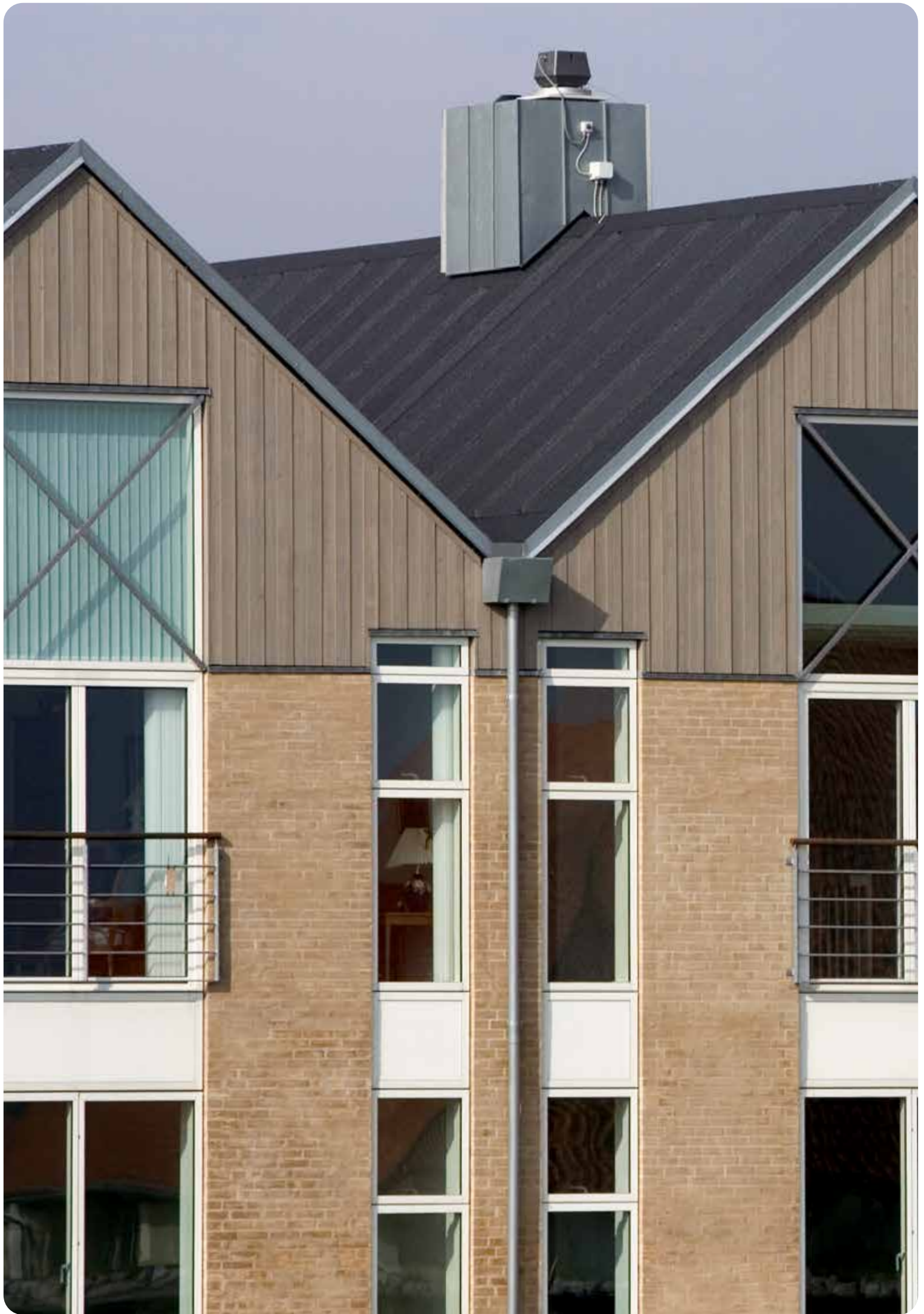

Listtak

Branta synliga tak förekommer på de flesta typer av byggnader. Takpapp (tätskiktsmatta) är en beständig och elegant takbeklädnad som är väl lämpad för denna typ av tak. Vanligast är slättäckningen (vanligt papptak). I södra Sverige är listtäckningar vanligt förekommande. Listtäckning, eller listtak, innebär att trekantslister monteras på takytan för att ge byggnaden ett mer traditionellt utseende. Denna typ av tak monteras på underlag av trä (råspont/plywood) och är synliga från marken vilket gör det extra viktigt att alla detaljer utförs på ett noggrant och korrekt vis. I denna skrift ger vi tips och råd om vad du bör tänka på vid planering och utförande av listtak och slättäckning med tätskiktsmatta vid taklutning $\leq 14^\circ$ (1:4).

Underlag

Underlag är vanligtvis råspont (underlagsspont) eller plywoodskivor. Andra underlag kan förekomma men är mindre vanligt. Vid installation av synliga tak bör extra noggrannhet vidtas vid installation av underlaget då ojämnheter och rörelser i underlaget kan orsaka blåsor och veck på synliga tak. Därför rekommenderas att underlaget är väl uttorkat och noggrant monterat. Ett underlag som är bristfälligt monterat ska åtgärdas innan tätskiktsmattan monteras.

Råspont

Underlag av råspont ska vara täckt med underlagsduk Matak Haloten TorchGuard T1, alternativt underlagspapp YAM 2000, som läggs i samma riktning som tätskiktsmattan (frånnock till takfot). Underlagstäckningen ska vara helt slät och får inte ha veck eller blåsor när tätskiktsmattan installeras. Om ojämnheter förekommer justeras dessa innan tätskiktsmattan monteras. Råspont ska ha en tjocklek av minst 23 mm. Råspont med för hög fuktkvot kan orsaka veckbildning och skador på konstruktionen. Råspont ska ha en målfuktkvot som högst motsvarar 16 % och torkningskvalitet

enligt SS-EN 14298:2004. Ytfuktkvoten ska vid inbyggnad vara högst 18 % (AMA Hus HSD/GSN). Mekaniskt infäst tätskiktsmatta ska strängsvetsas mitt i våden för att ytterligare undvika risk för veckbildning. Strängsvetsningen skapar ett motstånd i produkten vilket håller emot mindre rörelser som kan uppkomma i underlaget som i sin tur kan leda till veck i tätskiktet. Strängsvetsningen säkerställer även att tätskiktsmattan är varm vid installation.

Plywood

Underlag av plywood ska vara täckt med underlagsduk Matak Haloten TorchGuard T1, alternativt underlagspapp YAM 2000, som läggs i samma riktning som tätskiktsmattan (frånnock till takfot). Underlagstäckningen ska vara helt slät och får inte ha veck eller blåsor när tätskiktsmattan installeras. Om ojämnheter förekommer justeras dessa innan tätskiktsmattan monteras. Plywood ska ha en tjocklek av minst 18 mm, hållfasthetsklass minst P30 och ytfaner lägst klass III. Plywood med för hög fuktkvot kan orsaka veckbildning och skador på konstruktionen. Plywood ska ha högst 18% ytfuktkvot vid inbyggnad (AMA Hus HSD/GSN). Mekaniskt infäst tätskiktsmatta ska strängsvetsas mitt i våden för att ytterligare undvika risk för veckbildning. Strängsvetsningen skapar ett motstånd i produkten vilket håller emot mindre rörelser som kan uppkomma i underlaget som i sin tur kan leda till veck i tätskiktet. Strängsvetsningen säkerställer även att tätskiktsmattan är varm vid installation.

Trekantslister (för listtak)

Trekantslister kan bestå av trä, mineralull eller stålplåt. Respektive material har sina för- och nackdelar. Denna vägledning behandlar endast lister av trä vilket är vanligast förekommande. Kontakta Matakki för råd och instruktioner för andra typer av lister.

Trälisterna ska hållas skyddade från fukt

genom hela processen då den färdiga listen ligger helt inbäddad i tätskiktet och ev fukt kommer inte att kunna ta sig ut.

För lister används trekantsregel sågad från träregel 45x45 mm eller 70x70 mm. Listerna ska vara fasade 100 mm i överkant motnock.

Trekantslist 70x70 mm



Trekantslist 45x45 mm

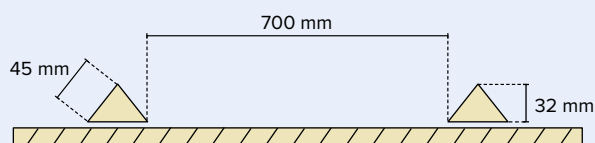

Princip Listavslut fotplåt

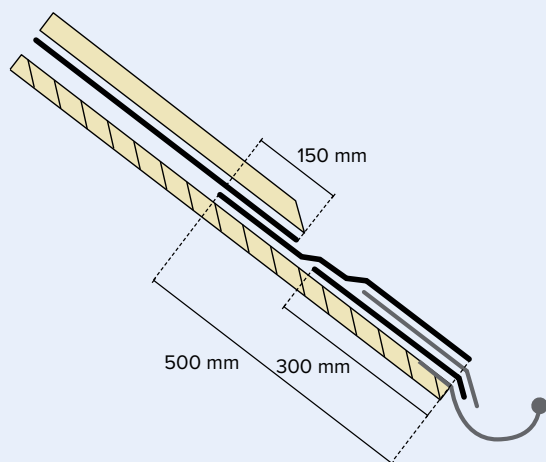

Princip Listavslut taknock

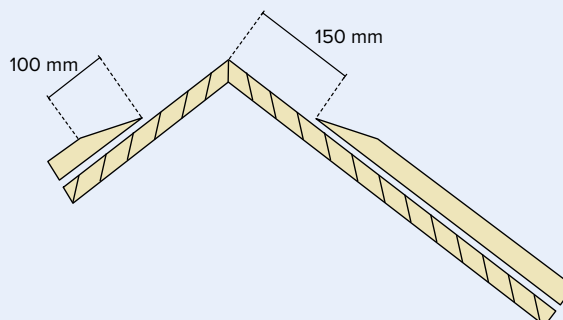

* Vid fotplåt kapas listerna i 90 eller 45 grader

Materialval

Underlagstäckning

Underlagstäckning bör utföras med underlagstäckning med mineralstomme, till exempel Mataki Haloten TorchGuard T1 som är en lättare produkt speciellt framtagen för tak som kläs med takpapp, alternativt YAM 2000. Underlagsprodukter med mineralstomme är mer värmetåliga vid installation av tätskikt än motsvarande produkt med polyesterstomme och bildar ett slätt underlag väl lämpat för installation av ytpapp på synliga tak. Inga veck eller blåsor får förekomma i underlagstäckningen innan tätskiktsmattan installeras.

Tätskikt

Listtäckningar utförs med UnoTech Listtak, ett tätskikt speciellt utvecklat för installation av listtak.

UnoTech Listtak har kristallsvart yta. Varje våd ska strängsvetsas d.v.s mitten på takpappsvådens undersida ska svetsas ner mot underlaget. Obs! Det är av högsta vikt att tätskikt som monteras på vintern eller vid låg temperatur förvärms t.ex. genom förvaring i värmelåda. På så sätt minimeras risken för temperaturrelaterade rörelser i tätskiktet.

Renovering

Vid renovering av befintligt listtak inspekteras trekantslisterna och byts vid behov. Om det befintliga taket varit slätt och problemfritt vidtas så lite åtgärder som möjligt, dock ska alltid ny fotplåt monteras.



UnoTech Listtak



Haloten TorchGuard T1

Installation

Förberedelse

1. Kontrollera om taket ska ha hängränna eller ståndränna. Vid hängränna monteras rännkrokarna först.
2. Montera fotplåt med underliggande remsa (se tabell sid 11) och därefter fotremsan.
3. Planera takytan väl och mät noga ut var första listen ska placeras. Om taket ska ha ståndränna kan längden på listerna variera beroende på ståndrännans placering. Börja i mitten och arbeta ut mot sidorna.
4. Montera Mataki Listtak mellan och över listerna. Se installationsmetoder sid 9-10.
5. Eventuella hinder och genomföringar täcks in samtidigt som takytan installeras.
6. Installera kapporna längs krönreglar ochnock.
7. Avsluta med eventuell ståndränna som monteras ovanpå färdig takyta.

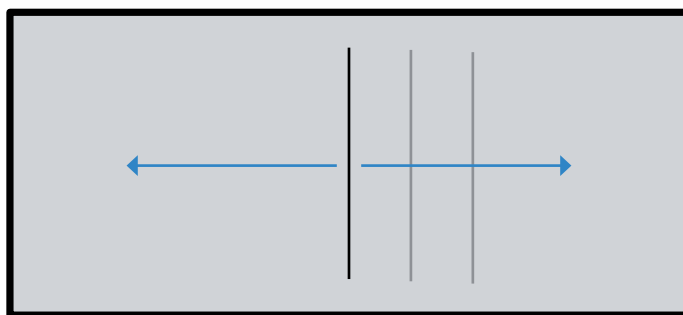

Listtäckning installationsmetoder

Metod 1 (underliggande kapp)

Denna metod är vanligast förekommande och är det moderna utförandet för listtäckningar. Det är den enklaste och mest rationella arbetsmetoden. Observera att hela tiden använda rätt mängd värme för att undvika stora asfaltutrinningar.

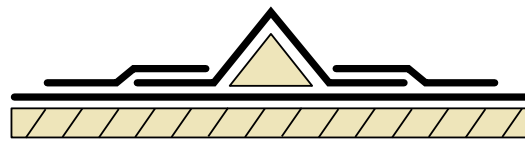

Princip Underliggande kapp

Listavslut överkant Metod 1 (underliggande kapp)



1. Montera trekantslisterna ovanpå underlagstäckningen.



2. Skär ut detaljen och svetsa mot list och underlagstäckning.



3. Fäst in remsan mekaniskt i underlaget.



4. Montera Mataki Listtak mellan listerna. Fäst in mekaniskt i ovankant.



5. Avsluta med att montera nockkappa ned till trekantslisten.

Listavslut nederkant Metod 1 (underliggande kapp)



1. Montera lister ovanpå underlagstäckning och fotkappa.



2. Mät ut och montera remsa av Mataki Listtak över trekantslisten, remsan svetsas mot hela listen och fästs mekaniskt utanför trekantslisten. Lämna understa delen av remsan osvetsad.



3. Snedskär remsans kanter och skär ut för listavslutet.



4. Svetsa remsan mot underlaget och listens avslut. Var extra noga med att använda rätt mängd värme för att undvika för stora utrinningar av asfalt.



5. Montera Mataki listtak mellan trekantslisterna.

Metod 2 (överliggande kapp)

Metoden används på byggnader där det ställs stora krav på traditionellt utseende. Observera att hela tiden använda rätt mängd värme för att undvika stora asfaltuttrinningar.

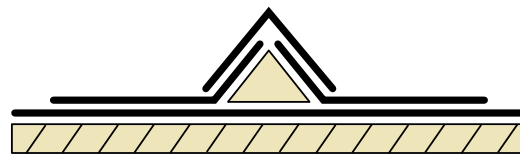

Princip Överliggande kapp

Listavslut överkant Metod 2 (överliggande kapp)



1. Montera trekantslisterna ovanpå underlagstäckningen.



2. Montera Mataki Listtak mellan trekantstlisterna. Våderna ska mötas på toppen av trekantstlisten.



3. Vik in och svetsa mot hela trekantstlisten.



4. Skär ut en remsa av Mataki Listtak och helsvetsa mot listen.



5. Skär till detaljen och svetsa mot listen. Var noga med att använda rätt mängd värme för att undvika stora uttrinningar av asfalt.



6. Avsluta med att monteranockkappa ned till trekantstlisten.

Listavslut nederkant Metod 2 (överliggande kapp)



1. Montera lister ovanpå underlagstäckningen, fortsätt sedan med fotkappan. Skär ut för listen enligt bild.



2. Skär ut detaljen och svetsa mot trekantstlisten. Fäst in fotkappan mekaniskt i underlaget.



3. Anslut med Mataki Listtak mellan trekantstlisterna. Våderna ska mötas på toppen av trekantstlisten.



4. Skär till i nederkant och svetsa våderna mot trekantstlisten.



5. Avsluta med att helsvetsa en kapp över listen. Var extra noga med att använda rätt mängd värme för att undvika stora uttrinningar av asfalt.

Detaljutförande

Takfot

Takfoten utformas på olika sätt beroende på om fotplåt används eller om taket ska förses med ståldränna.

Utförande med fotplåt

Underlagstäckning (Haloten TorchGuard T1 eller YAM 2000) ska dras förbi kantavslutet och vikas ned mot hängrännan. Under fotplåt monteras fotplåtsremsa av kvalitet minst YEP2500. Fotplåtsremsan ska nå minst 150 mm ovan fotplåtens överkant. Montera därefter en 500 mm bred

remsa av Mataki Listtak som fotkappa. Montera fotkappan utmed takfoten och fäst in mekaniskt i underlaget, fotkappan svetsas mot hela fotplåten och fotplåtsremsan. Tätskikt inklusive utflyt ska dras ända ned till fotplåtens nedknäckning. Viss asfaltutrinning på fotplåten kan förekomma, därför rekommenderas att svart fotplåt används. Fotplåt ska vara i kvalitet enligt tabell nedan. Vid renovering ska ny fotplåt och fotplåtsremsa monteras.

Krav för fotplåt

Kvalitet	Beläggning	Perforering	Max längd	Kvalitet fotplåtsremsa
Stålblåt	Polyester	Nej	2 m	YEP 2500
Stålblåt	Aluzink	Nej	2 m	YEP 2500
Stålblåt	PVF2 (PVDF)	Nej	2 m	YEP 2500
Aluminium	Polyester	Nej	1 m	YEP 2500
Aluminium	PVF2 (PVDF)	Nej	1 m	YEP 2500
Aluminium	–	Ja	1 m	YEP 3500
Rostfritt stål	–	Ja	1,5 m	YEP 3500

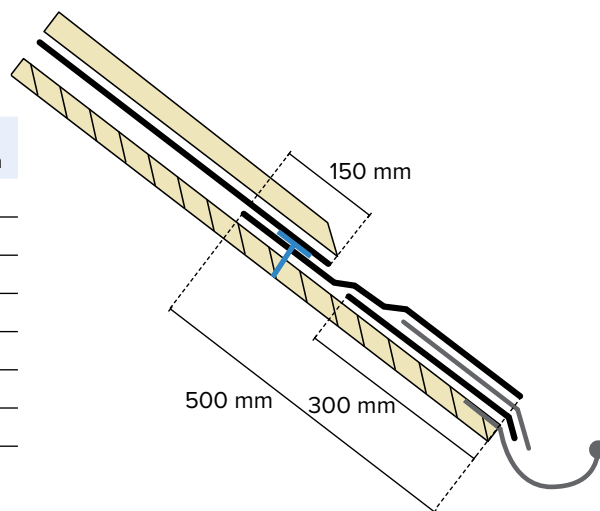

Utförande med ståldränna

Ståldränna monteras ovanpå färdig taktäckning och täcks in med samma tätskikt som övrig taktäckning. Montera en regel cirka 45 x 70 mm, ställd på högkant och fäst den väl i underlaget. Montera en cirka 330 mm bred remsa Trebolit Listtak uppifrån och ner över regeln, svetsa remsan mot hela regeln och underliggande tätskiktsmattan och fäst in mekaniskt i regelns överkant. Montera nästa remsa från takfot, upp över regeln och ner på ovasidan. Remsan ska helsvetsas mot den första remsan. Att montera tätskiktskapporna i denna ordning ger ett estetiskt tilltalade utförande då inga rinningar av bitumen uppstår på ståldrännans synliga nederdel.

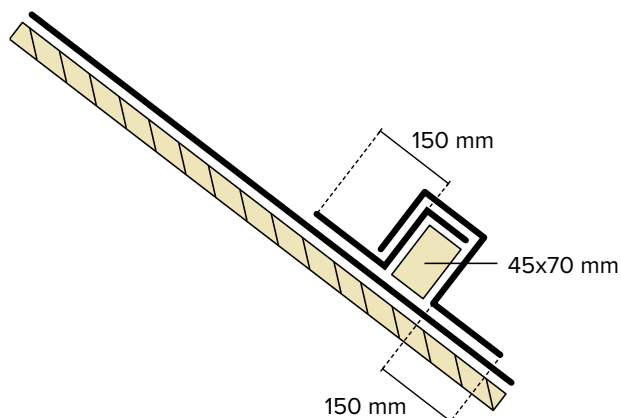

Nock

Taknock oventilerad. Montera en 300 mm bred nockkappa av Mataki Listtak och svetsa mot underlaget.

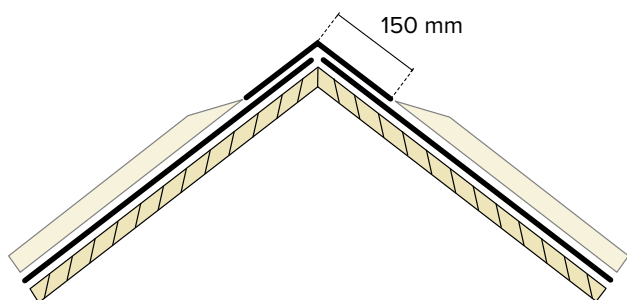

Taknock ventilerad. Montera Mataki ventilerad nockprofil. Helsevetsa en remsa av Mataki isttak mot nockprofilens ovansida.

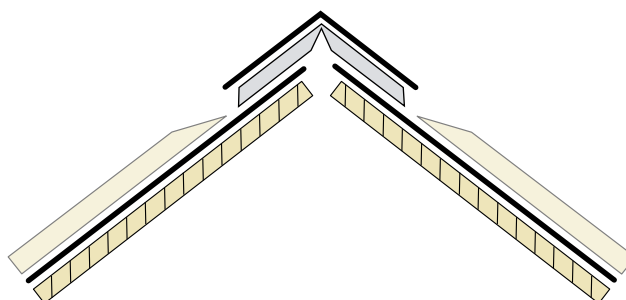

Rännadal

Montera Mataki Listtak som ränndalsvåd. Anslut Mataki Listtak mot ränndalsvåden och montera slutligen trekantlisterna.

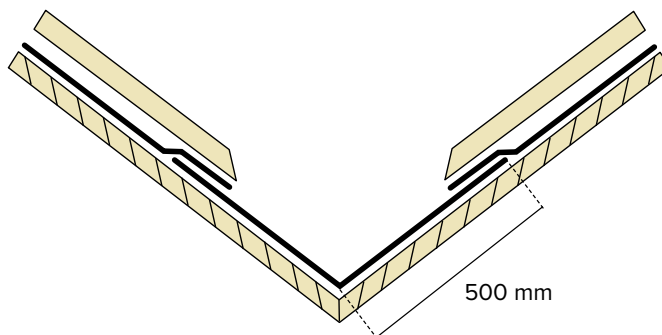

Kantavslut mot fasad regel

Fasad regel kan bestå av staketregel ca 45x75 mm alternativt regel 45x45 som kombineras med trekantlist 45x45 mm. Installera en remsa av YEP 2500 mot underlaget och över regeln. Fäst in remsan mekaniskt med pappspik. Remsan ska nå minst 150 mm ut på takytan och nedanför den fasade regeln på takets utsida så att den täcker

råspontens ändträ. Montera takytans våder fram till kantregeln och helsevetsa mot underliggande remsa av YEP 2500. Montera sedan en kappa över den fasade regeln minst 150 mm ut på takytan. Kappan avslutas och svetsas tät ovanpå regeln. Därefter kläs kantavslutet med plåtbeslag.

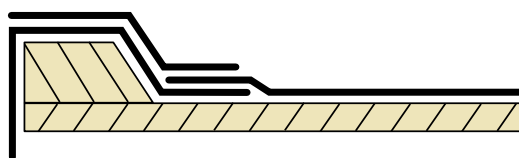

Fasad regel

Skorsten, takljus eller annat hinder

Lister avslutas minst 200 mm från eventuella hinder. Montera förstärkningsremsa av YEP 3500 i hålkäl 100 mm upp och 150 mm ut på takytan. Mot denna ansluts sedan tätskiktet och avslutas med

kappa av tätskikt. Kappan ska dras upp 300 mm (vid takljus 200 mm) på den vertikala ytan (och fästas in i överkant c/c 150 mm) och 150 mm ut på takytan.

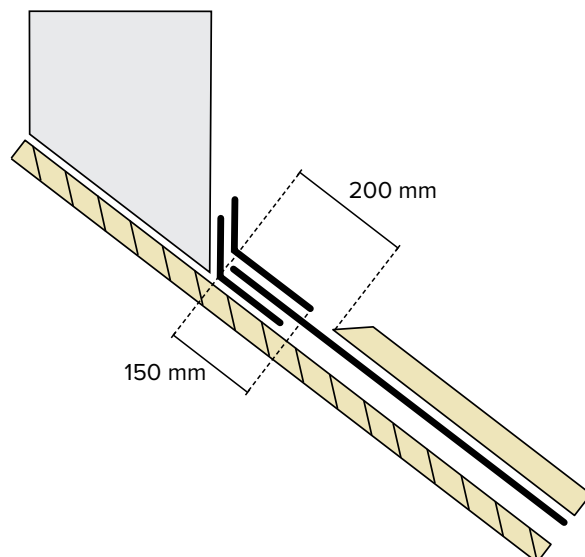
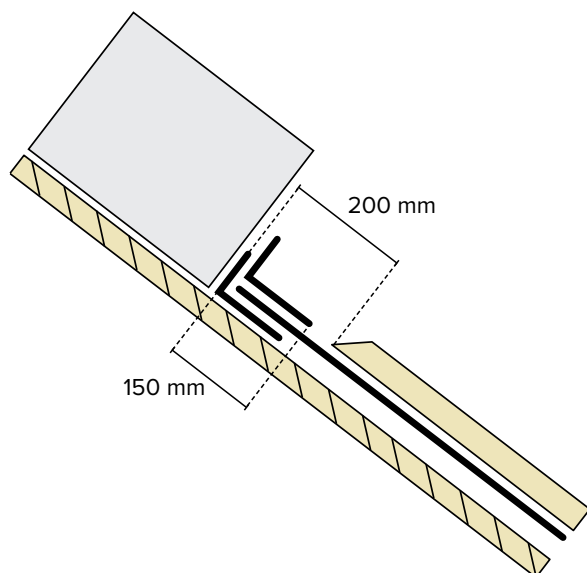

Genomföring

Runda genomföringar på tak med lutning \geq än 14° utföres med plåtstos. Plåtstosen ska ha inklistringsbar fläns minst 150 mm på alla håll och

föres med underliggande intäckningskrage av YEP 3500. Intäckningskragen ska nå minst 100 mm utanför stososens fläns.

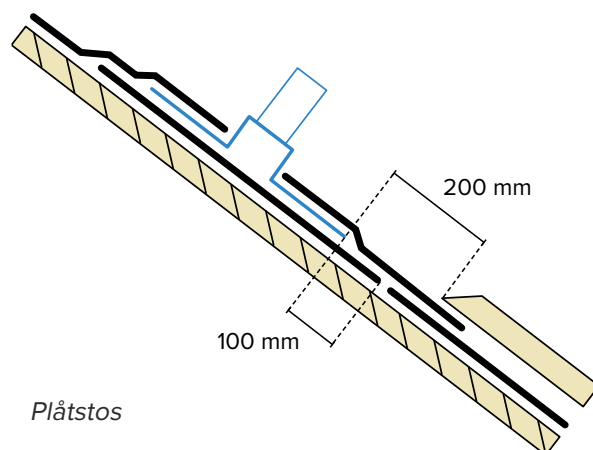
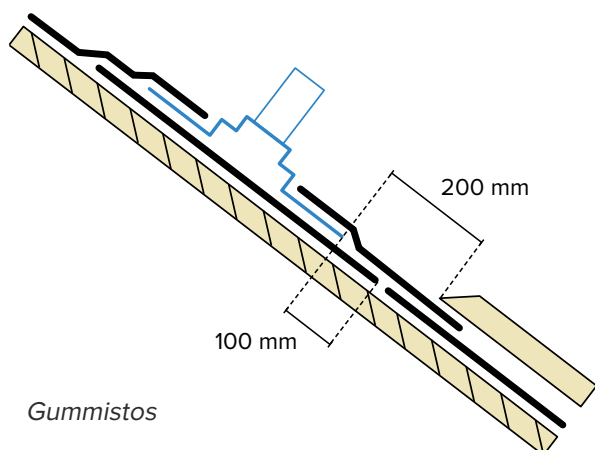

Drift och skötsel

Ett korrekt utfört papptak har mycket lång livslängd och kräver som regel mycket lite underhåll. Dock bör taket inspekteras årligen. Påväxter som till exempel mossa, alger eller liknande avlägsnas med avsedd kemisk produkt som ej har skadlig verkan på tätskiktet. Mekanisk bekämpning av

påväxter ska undvikas. Rengör även takets vattengångar och hängränna så de är fria från löv och skräp så takets avvattning inte hindras. Se över tätskiktets anslutningar mot fotplåt, genomföringar och andra detaljer. Kontakta takentreprenör vid tveksamheter.

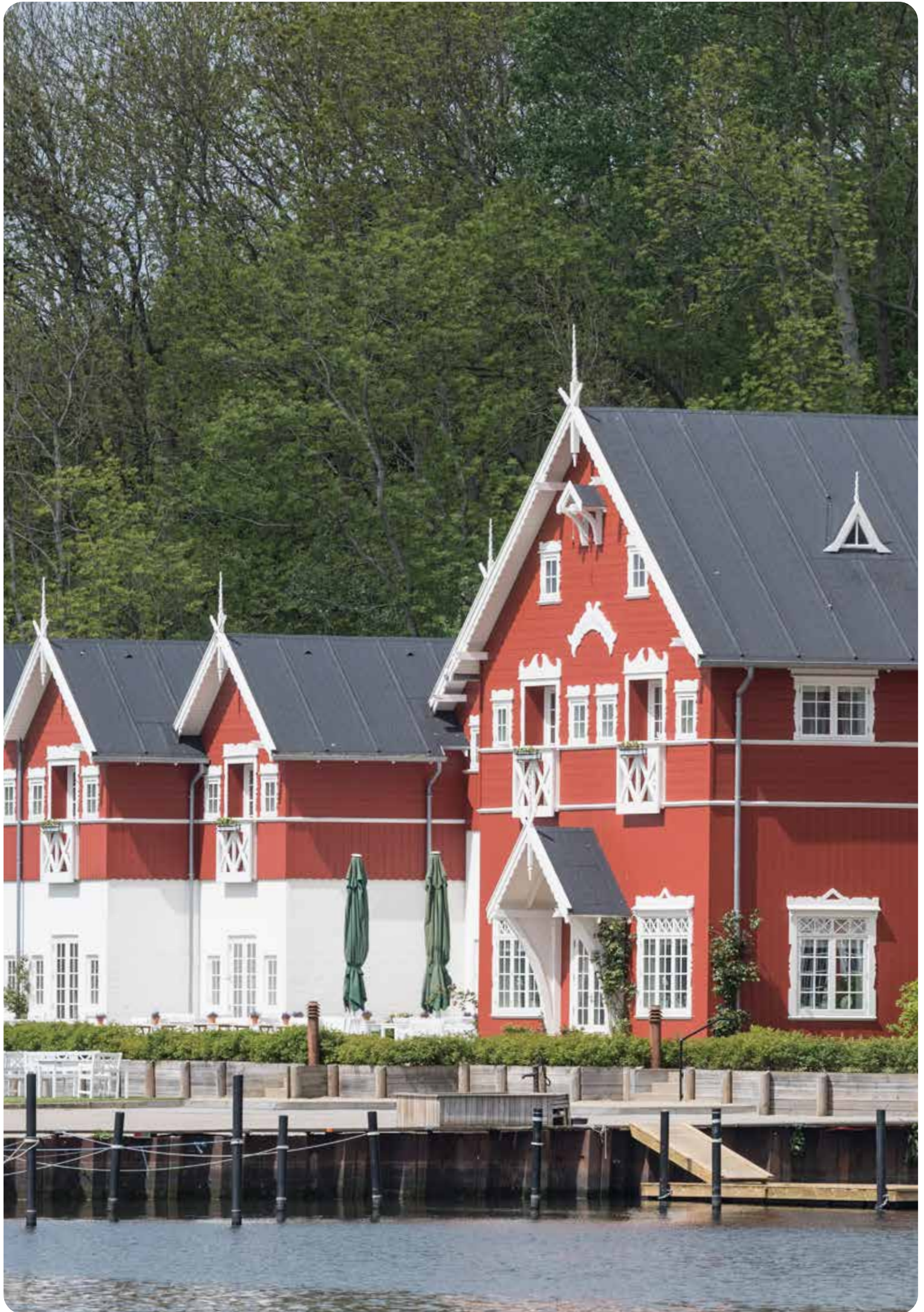

Våra projekteringsvägledningar och övriga broschyrer



Projekteringsvägledning
Takavvättning



Projekteringsvägledning
Inbyggda tätskikt



Projekteringsvägledning
Ångspärr för låglutande
yttertak



Projekteringsvägledning
Solpaneler på låglutande
tak



Metodanvisning Primer



Metodanvisning
Provtryckning av
tätskikt



Guide för besiktning av
tätskikt på yttertak

Kontakt



Taktekniker
Jimmy Karlsson
0702-62 89 38
jimmy.karlsson@mataki.com



Taktekniker
Christian Renérius
0730-97 09 37
christian.renerius@mataki.com



Projekttekniker
Jonas Haglund
0733-58 30 29
jonas.haglund@nordicwaterproofing.com



Distriktansvarig syd/väst
Johan Bauer
0708-30 15 00
johan.bauer@mataki.com



Distriktansvarig Sthlm/norr
Mikael Hoffström
0709-19 60 28
mikael.hoffstrom@mataki.com



Produktchef
Dennis Blakaj
0709-19 60 41
dennis.blakaj@nordicwaterproofing.com